

INSTRUKTIONSBOK

MT50

FÖRORD

Vi gratulerar Dig till valet av en Honda moped.

Vi hoppas Du ska få mycket nöje och stor nytta av Ditt nya transportmedel på två hjul.

Kom ihåg att lära Dig uppträda korrekt i trafiken.

Klä Dig rätt och kör aldrig utan hjälm!

Läs noga igenom denna handbok och lär Dig alla reglage och kontroller så Du är väl förberedd när Du ger Dig ut på vägen.

Lycka till!

Generalagent:

HONDA MC
SPORTMANSHIP IMPORT AB
 Box 10173, 434 22 Kungälv

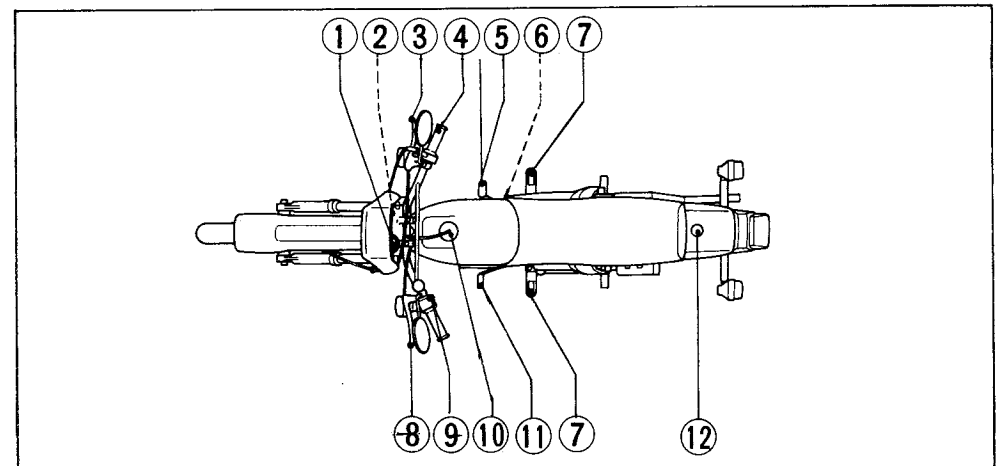

- | | | |
|---------------------|-----------------------------|---------------------|
| 1. Hastighetsmätare | 7. Fotsteg | 10. Bränsletanklock |
| 2. Tändningslås | 8. Kopplingshandtag | 11. Växelpedal |
| 3. Frambromsreglage | 9. Blinkers | 12. Oljetanklock |
| 4. Gasreglage | Ljusomkopplare | |
| 5. Bromspedal | Hel- och halvljusomkopplare | |
| 6. Kickpedal | Signalhorn | |

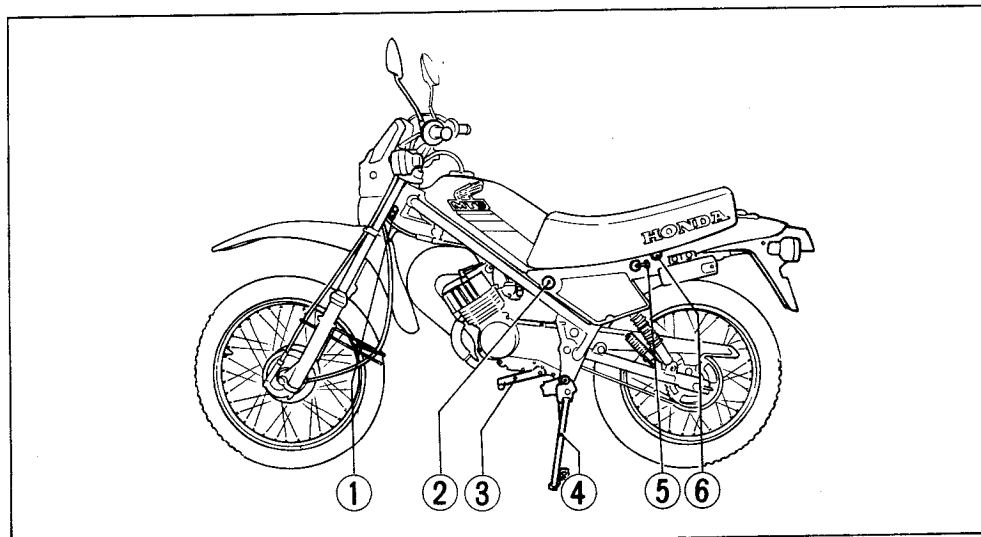

- | | | |
|---------------|---------------|-----------------------|
| 1. Styrlås | 3. Växelpedal | 5. Hjälmhållare |
| 2. Bensinkran | 4. Sidostöd | 6. Nivåfönster – olja |

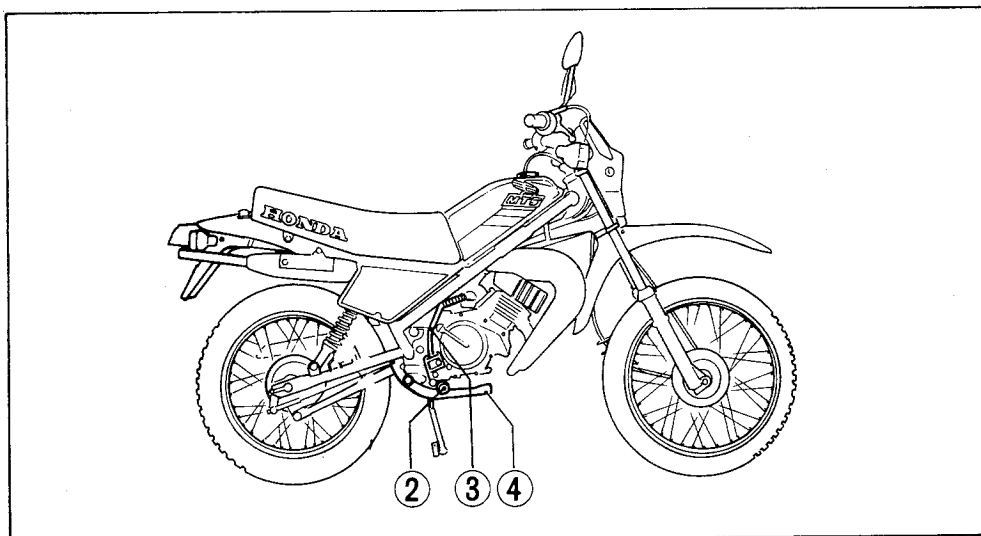

- | | | |
|------------|--------------|---------------|
| 2. Fotsteg | 3. Kickpedal | 4. Bromspedal |
|------------|--------------|---------------|

1. Hastighetsmätare
2. Vägmätare
3. Blinkersindikator
4. Frilägeslampa

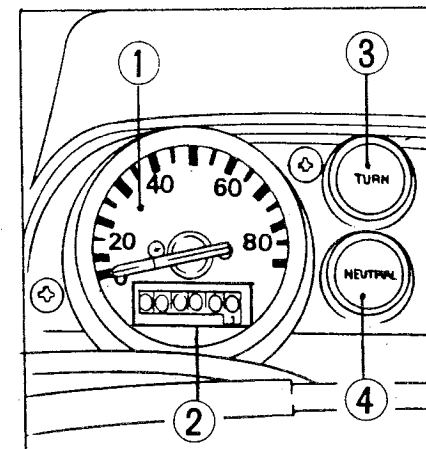

Tändningslås

Tändningslåset är placerat på instrumentpanelen. Till vänster, läge OFF, är all ström frånslagen och motorn kan ej startas. Nyckeln kan tas ur. I läge rakt upp (ON) slås alla elektriska funktioner på och motorn kan startas. Nyckeln kan ej tas ur.

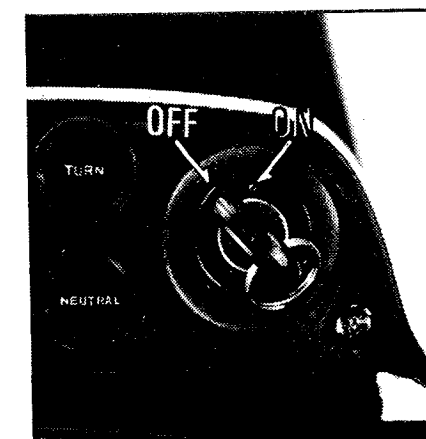

Omkopplare

Omkopplaren på styrets vänstra sida har fyra olika funktioner.

Ljusomkopplare (1) har två lägen och med denna slås belysning av eller på.

Blinkersomkopplare (3) reglerar blinkers. Förs reglaget åt vänster tänds vänster blinkerspar, och tvärtom.

Signalhornet ljuder då den nedersta knappen (4) trycks in.

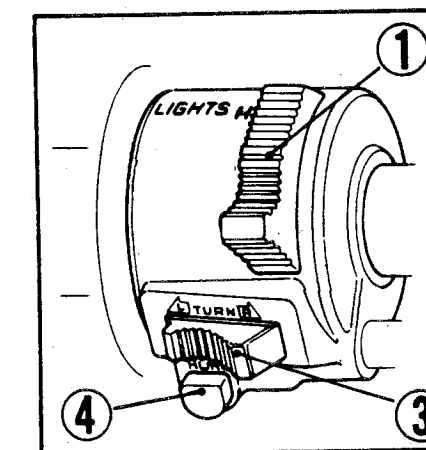

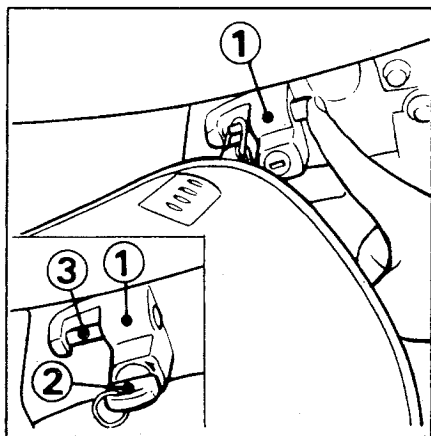

Hjälmhållare

Då Du parkerar mopeden kan hjälmen låsas fast i hjälmhållaren.

- 1 – Lås upp hållaren (1) med tändningsnyckeln (2).
- 2 – Kroka fast hjälmkroken på hållarens sprint (3) och tryck in sprinten som låses automatiskt.

VARNING:

Undvik att köra mopeden med hjälm fastsatt i hjälmhållaren. I en nödsituation kan hjälmen hindra förarens rörelser.

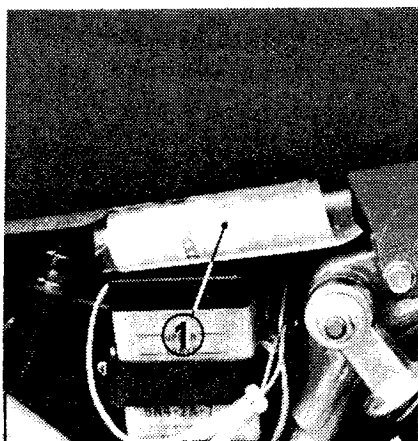

Dokument

Instruktionsbok och andra dokument förvaras i plastväska belägen ovanför batteriet.

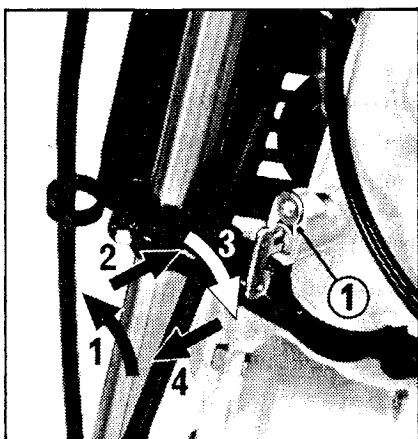

Styrlås

Styrlåset finns på styrvärdets vänstra sida. För att låsa mopeden svänger man styret åt höger och sticker in styrlåsnyckeln. Vrid nyckeln cirka 60 grader åt vänster och pressa låskolven inåt. Vrid nyckeln tillbaka till utgångsläget och tag ur den. Upplåsning sker i omvänd ordning.

Stötdämpare

Stötdämparnas fjädrar kan justeras till fem olika lägen. Läge I på bilden är mjukast och läge V hårdast. Kom ihåg att justera fjädrarna till samma läge på båda sidor.

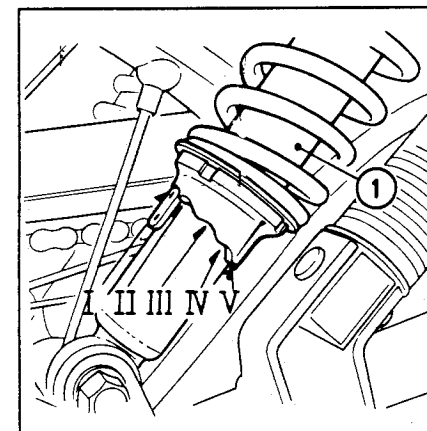

Bränsletank

Tanken rymmer 6,8 liter, vilket inkluderar 1,0 liter reserv. Tanka bensin av minst 91 oktan. Även regulärbensin med högre blyhalt kan användas.

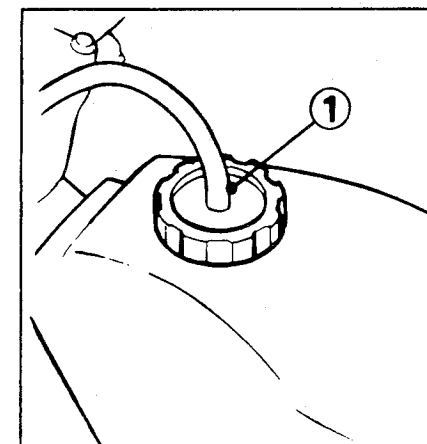

VARNING:

Tanka inte så fullt att bensinen står upp i påfyllningshalsen. Drag åt locket ordentligt efter tankning.

Bensin är mycket lättantändligt och i vissa fall explosivt. Då locket är öppet får eld ej förekomma i närheten. Var också försiktig med eventuell gnistbildning!

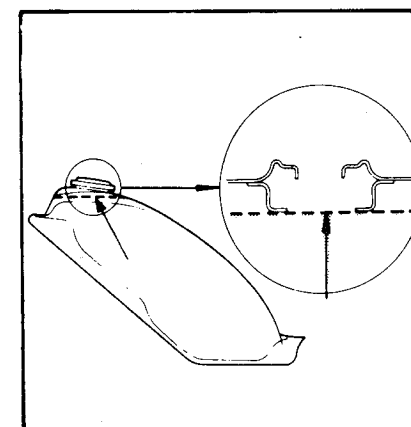

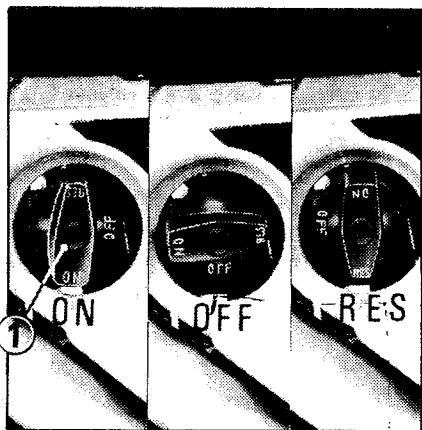

Bensinkran

Bensinkranen sitter på tankens undersida till vänster. I läge OFF, med armen riktad rakt fram, är kranen stängd. I läge ON, med armen riktad rakt ned, är huvdtillförseln öppen. I läge RES, armen rakt upp, är reservtillförseln inkopplad. Då bensinen tagit slut slår man över till detta läge. Kom ihåg att tanka så snart som möjligt och ställ sedan om kranen till huvdtillförseln igen.

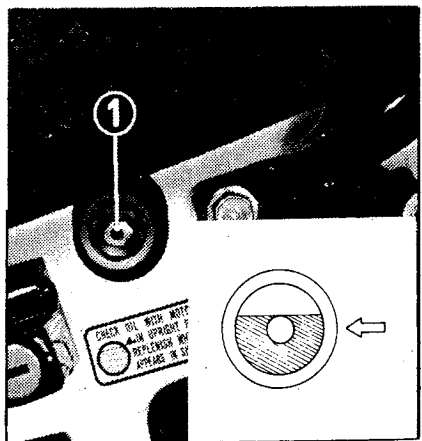

Oljenivå

Kontrollera oljenivån i det lilla nivåfönstret. Då den gula kulan kommit till fönstrets mitt ska olja fyllas på.

FYLL MED TVÅTAKTSOLJA SOM ÄR AVSEDD FÖR SEPARATINSPRUTNING!

OBS! Annan olja kan orsaka att motorn sotar extra mycket och bygga upp sot i förbränningsrum och avgassystem. Använd **INTE** utombordsmotorolja!

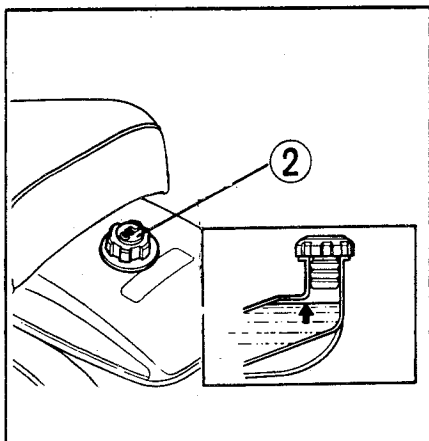

VARNING:

Om oljenivån är för låg bör man kontrollera att inte luft finns i slangen mellan oljetank och oljepump. Finns luft i slangen får motorn ej startas. Låt en verkstad lufta systemet innan motorn startas.

Var försiktig så att inte smuts kommer med oljan vid påfyllning!

Tankvolym: 1,5 liter.

KONTROLL FÖRE KÖRNING

Vissa detaljer på mopeden ska kontrolleras regelbundet, helst före varje körning. Kontrollera följande punkter och åtgärda dem enligt respektive avsnitt på de följande sidorna.

- Oljenivå — kontrollera och fyll på vid behov.
- Bensin — kontrollera att det finns bensin i tanken.
- Bromsar — kontrollera att bromsarna fungerar
- Däck — kontrollera mönsterdjup och lufttryck.
- Batteri — kontrollera vätskenivå.
- Gasreglage — kontrollera att vajern löper lätt och går tillbaka av sig själv.
- Belysning — kontrollera att all belysning fungerar.
- Kedja — kontrollera att kedjan är smord och rätt justerad. Kontrollera också slitage.

START AV MOTOR

- 1 — Öppna bensinkranen.
- 2 — Slå på tändningen med tändningsnyckeln.
- 3 — Kontrollera att friläge är ilagt. Den gröna lampan på instrumentpanelen ska lysa.
- 4 — Drag ut chokreglaget (1) till läge A om motorn är kall.

VARNING:

Låt inte kicken slå tillbaka mot motorkåpan, eftersom det kan ge yttre skador på kåpan.

- 5 — Öppna gasen en aning och kicka sedan med en snärtig spark.
- 6 — Låt motorn gå i någon minut innan choken återförs till utgångsläget (B).

VARNING:

Avgaser är giftiga och motorn skall därför inte köras i slutna utrymmen.

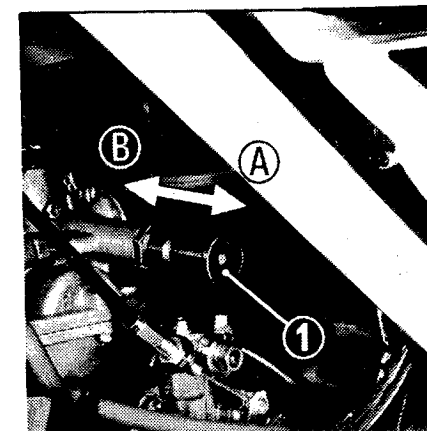

INKÖRNINGSFÖRESKRIFTER

Under de första hundra milen bör man behandla motorn extra försiktigt. Växla ned i god tid i uppförbackar och låt inte motorn segdra på hög växel. Undvik också att varva fullt. En försiktig inkörning lösnar sig i längden.

KÖRNING

- 1 — Låt motorn bli varm.
- 2 — Drag in frikopplingen med motorn på tomgång. Trampa ned växelpedalen så att ettans växel läggs i.
- 3 — Släpp långsamt ut kopplingen och ge samtidigt gas.

(forts.)

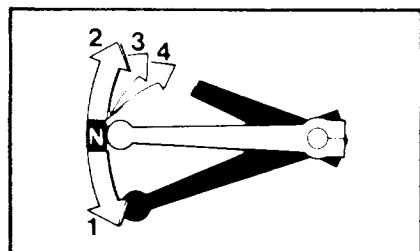

- 4 – Då mopeden kommit upp i fart, slår man av gasen, frikopplar och lyfter växelpedalen så långt det går. Då läggs tvåans växel i. Upprepa manövern för växling till övriga växlar.
- 5 – Låt motorn hjälpa till vid inbromsning. Frikoppla inte utan slå endast av gasen. Använd bromsarna precis innan maskinen ska stanna.
- 6 – Använd alltid båda bromsarna. Lås inte hjulen vid inbromsning. Ett låst hjul bromsar dåligt!

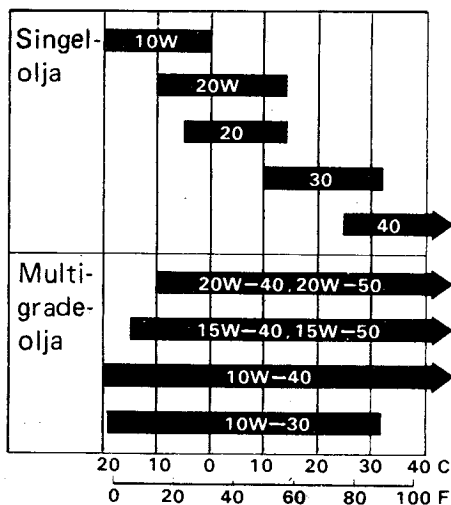

UNDERHÅLL

Transmissionsolja

I växellådan ska man använda motorolja av klass SE.

Viskositet

Hur tjock olja som ska användas framgår av illustrationen här intill. Oljans viskositet bestäms av klimat och temperatur.

Oljebyte

Oljan ska tappas ur då motorn är varm.

- 1 – Lossa oljepåfyllningspluggen (1).
 - 2 – Placera ett uppsamlingskärl under motorn och lossa avtappningspluggen (2).
 - 3 – När all olja runnit ur drages avtappningspluggen fast.
- Åtdragn.-moment: 20–25 Nm (2,0–2,5 kgm).
- 4 – Fyll med 0,9 liter olja av den viskositet som framgår av föregående illustration.
 - 5 – Starta motorn och låt den gå på tomgång 2–3 minuter. Stäng av motorn och lossa nivåkontrollbulten (3). Om nivån befinner sig under skruvhålet fylls olja tills den rinner ur hålet.

OBS! Byt olja enligt föreskrivna intervaller i underhållsschemat.

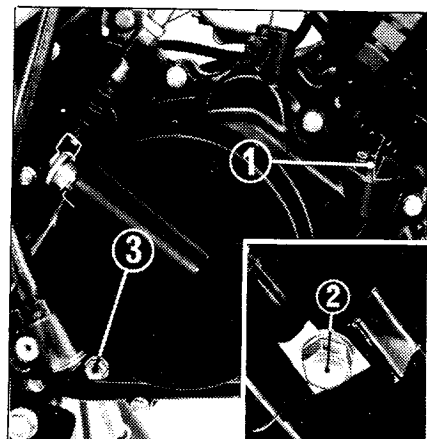

Tändstift

Rekommenderat tändstift: NGK BR7HS eller ND W22FSR.

Vid temperaturer lägre än 5 grader plus rekommenderas NGK BR6HS eller ND W20FSR.

- 1 – Lossa tändhatten och skruva ur stiftet med den nyckel som medföljer verktygssatsen.
- 2 – Kontrollera att elektroderna är hela och jämna och inte uppvisar gropar. Ett mycket sotigt tändstift bör bytas ut. Gör annars rent med stålborste.
- 3 – Mät elektrodavståndet med bladmått. Justera genom att försiktigt bocka sidoelektroden tills avståndet är 0,6–0,7 mm. Drag inte tändstiftet för hårt då det monteras.

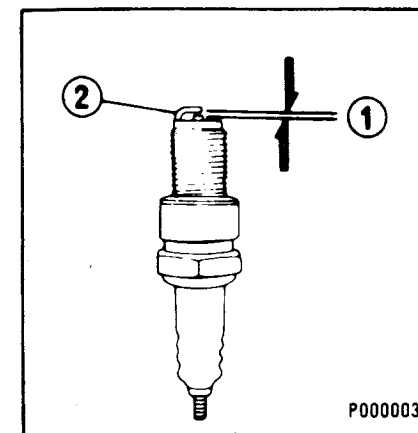

P000003

Luftfilter

- 1 – Lossa de tre skruvar (1) som håller kåpan (2) över luftfiltret. Lyft ur filtret (3).
- 2 – Tvätta filtret i lösningsmedel med hög tändpunkt och låt det torka noga.
- 3 – Dränk in filtret i ren transmissionsolja (SAE 80–90) och krama ur överskottsoljan.
- 4 – Montera filter och kåpa.

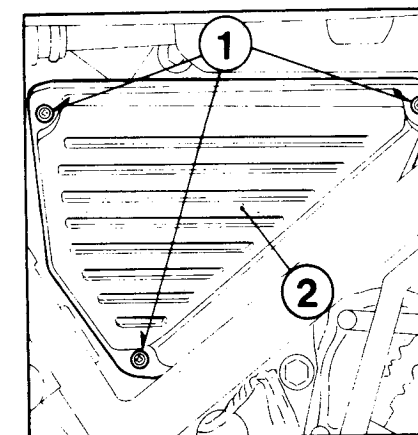

VARNING:

Undvik att tvätta med bensen, som kan skada huden och dessutom är farlig att inandas. Bensen är explosivt under vissa förhållanden.

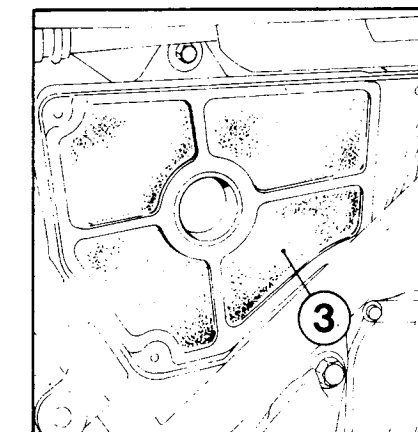

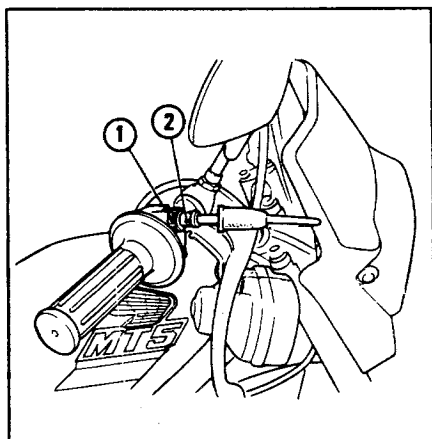

Gasreglage

- 1 – Kontrollera att gasvajern löper lätt vid fullt styrutslag åt båda sidor.
- 2 – Kontrollera att vajern har ett spel på cirka 2–6 mm vid reglaget. Lossa låsmuttern (1) och vrid justering (2). Justering kan även göras vid förgasaren (3).

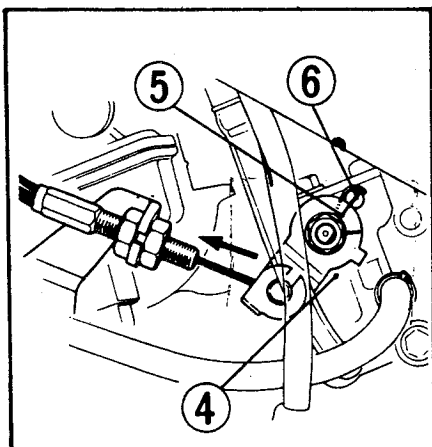
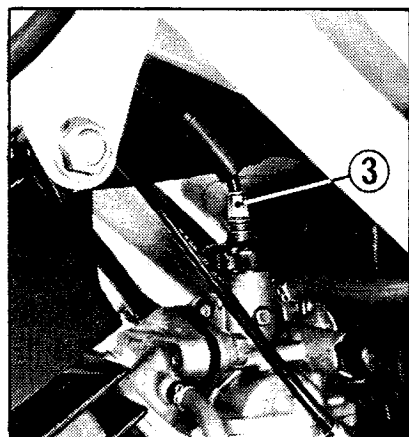

- 3 – Kontrollera att vajern till oljepumpen är synkroniserad med gasvajern. Vid fullt gaspådrag ska referensmärket (5) passa mot indexmärke (6) på pumpen (4). Låt justera om det inte stämmer.

VARNING:

Om pumpen inte är rätt justerad kan motorskador uppstå.

Förgasarjustering

- 1 – Varmkör motorn.
- 2 – Ställ tomgången till cirka 1300 r/m med tomgångsskruven (1). Då skruven vrids i riktning A ökar motorvarvet, och då den vrids i riktning B minskar varvet.
- 3 – Vrid luftskruven (2) medurs tills motorn börjar misstända eller då motorvarvet sjunker. Vrid därefter skruven moturs tills motorvarvet sjunker på nytt eller då motorn åter börjar missa. Vrid därefter skruven till ett läge mittemellan dessa båda. Vanligtvis är detta cirka 1/4 varv ut från bottenläge.
- 4 – Om tomgångsvarvet ändrats efter denna justering, justeras tomgången på nytt.

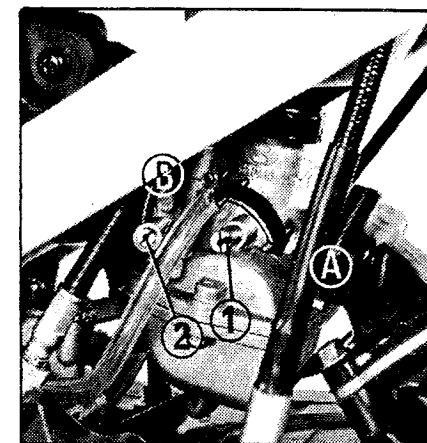

Kopplingsjustering

Frikopplingen ska ha ett spel av 10–20 mm mätt vid frikopplingsgreppets ytterända. Lossa låsmutter (2) och vrid justeringen (1) vid vajerns nedre ända. Justering i riktning A minskar spelet.

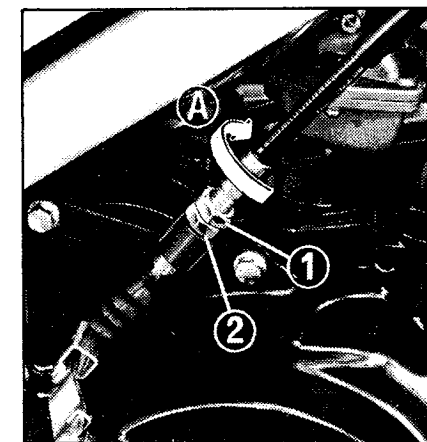

Kedja

Kontrollera regelbundet kedjans sträckning och att den är väl insmord. Kontrollera också att rullar inte är slitna eller spräckta.

- 1 – Parkera mopeden på centralstödet. Rör kedjan för hand upp och ned vid en punkt ungefär mitt emellan båda dreven. Justera kedjan så att den har ett spel på 10–20 mm.

(forts.)

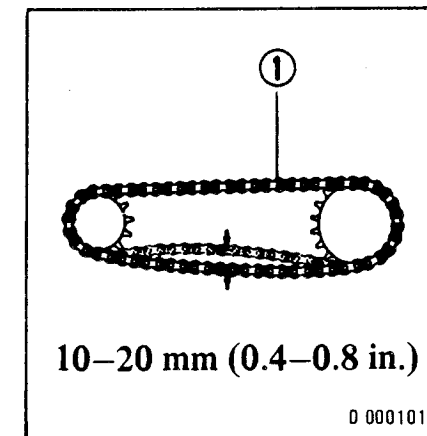

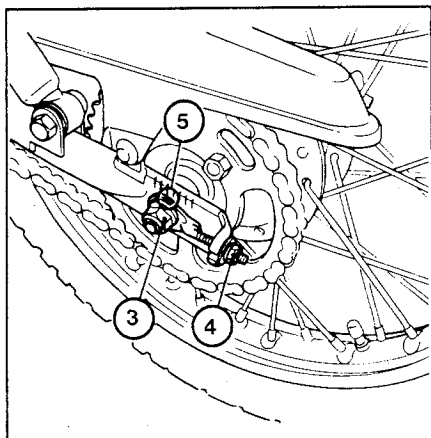

- 2 – Lossa saxsprint på axelmuttern (3). Lossa muttern. Vrid sedan justermutterna (4) så att kedjan får rätt spel. Kontrollera mot märkningarna (5) på svingen så att de står på samma ställen på båda sidor. Det betyder att hjulet sitter rakt.
- 3 – Montera alltid ny saxsprint efter justering av kedjan.

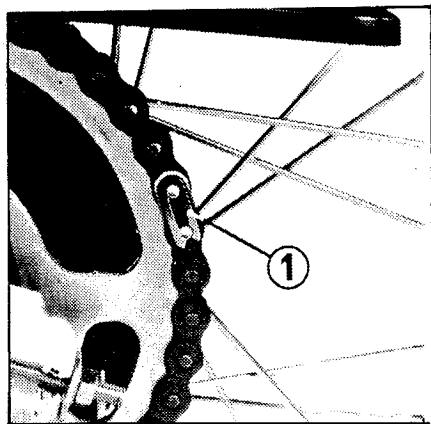

Smörjning av kedja

Förutom den regelbundna smörjningen av kedjan kan det ibland vara nödvändigt att ta av kedjan och göra den riktigt ren.

- 1 – Lossa kedjelås (1) med tång och lyft bort kedjan.
- 2 – Tvätta kedjan i lösningsmedel och låt den torka.
- 3 – Kontrollera länk för länk att kedjan inte är sliten och att de enskilda länkarna inte känns tröga eller är skadade. Byt kedja om den är sliten. Små trögheter kan kanske smörjas bort.
- 4 – Smörj kedjan med kedjesmörjmedel eller motorolja. Var inte snål!
- 5 – Montera och justera kedjan.

OBS! Montera kedjelåset med clipsets slutna del i kedjans rotationsriktning.

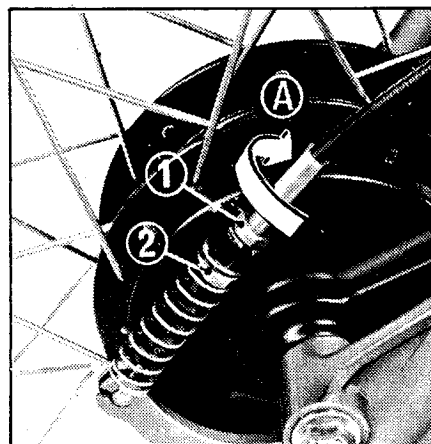

Bromsar

Justering av frambroms

Lyft framhjulet från marken genom att placera ett stöd under motorn, snurra framhjulet för hand och mät avståndet som bromshandtaget rör sig innan bromsen börjar verka. Avståndet mätt ytterst på bromshandtaget ska vara 10–20 mm. För att justera, lossa låsmuttern (2) och vrid justerskruven. Om denna vrides enligt pilen A minskar spelet.

Bakbroms

Justering:

Pedalen ska kunna röra sig 20–30 mm innan bromsen tar. Roter hjulet för hand och kontrollera hur långt pedalen rör sig. Justera med muttern (1) på bromsarmen.

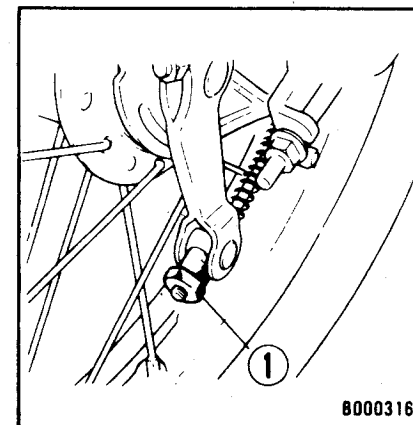

B000316

Bromsslitageindikator

Kontrollera att pilen (1) inte är i linje med märket (2) vid bromsning. Om pilen pekar på märket eller har passerat detta ska bromsbackarna bytas ut.

OBS! Använd endast bromsbackar av HONDA's tillverkning. Kontakta närmaste HONDA-verkstad.

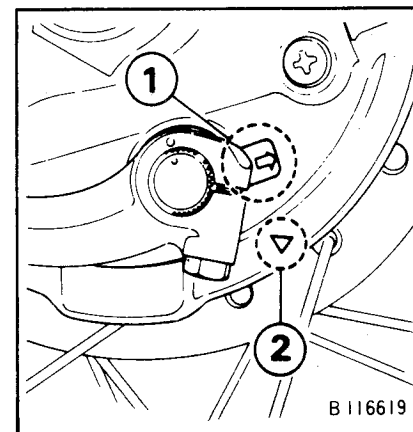

B116619

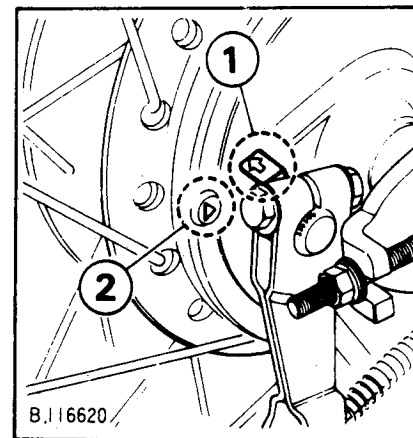

B.116620

Kontroll av fjädring

- 1 – Lås frambromsen och pumpa med gaffeln upp och ned. Gaffelbenen ska röra sig mjukt och jämnt och olja ska inte läcka från packboxarna.
- 2 – Parkera mopeden på centralstödet och pressa bakhjulet åt båda sidor. Ett eventuellt glapp i svingarmsbusningar märks nu omedelbart.
- 3 – Kontrollera att alla klamskruvar i gaffelkronorna och stötdämparfästena är åtdragna.

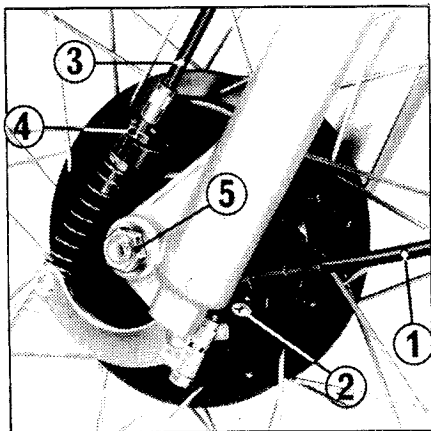

Demontering av framhjul

- 1 – Palla under motorn så att framhjulet kommer fritt från marken.
- 2 – Demontera hastighetsmätarwiren (1) genom att lossa skruven (2).
- 3 – Lossa justermuttern (4) och tag av bromswiren från bromsarmen.
- 4 – Demontera axelmuttern (5) och skruva ur framaxeln.
- 5 – Tag ut framhjulet.
- 6 – Montering sker i omvänd ordning.
Åtdragsmoment för axelmutter: 55–65 Nm (5,5–6,5 kgm)

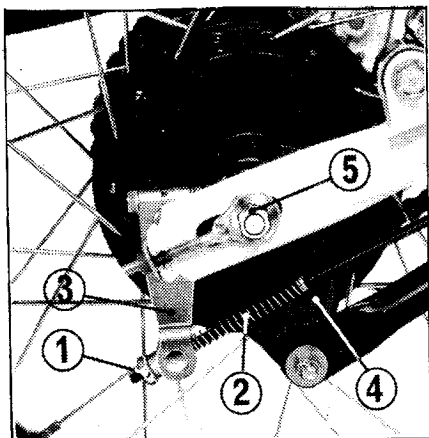

Demontering av bakhjul

- 1 – Parkera mopeden på centralstödet.
- 2 – Lossa justermutter (1) och bromstag (2) från bromsarm (3).
- 3 – Lossa mutter, bult och bricka från ankarstag (4) till bromsskolden.
- 4 – Lossa saxsprint och hjulaxelmutter.
- 5 – Drag ur hjulaxeln och tag bort hjulet.
- 6 – Montering sker omvänt mot demontering. Justera kedja och bakbroms efter montering.

OBS! Montera helst ny saxsprint var gång. Axelmuttern ska dras med 55–65 Nm (5,5–6,5 kgm).

Batteri

Kontrollera regelbundet vätskenivån i batteriet. Nivåmarkeringarna är synliga på batteriets ena sida. Vätskan bör befinna sig vid det övre strecket (1). Då nivån befinner sig vid det nedre strecket (2) ska destillerat vatten fyllas. Batteriet är åtkomligt bakom sidokåpan.

OBS! Då nytt batteri monteras ska ventilations-slangen till batteriet dras enligt illustrationen. Se noga till att slangen inte kommer i kläm eller täpps av någon ramdel e. d.

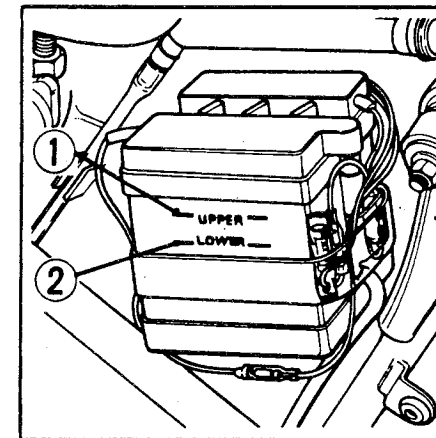

OBSERVERA

Slangdragning enl. nedan

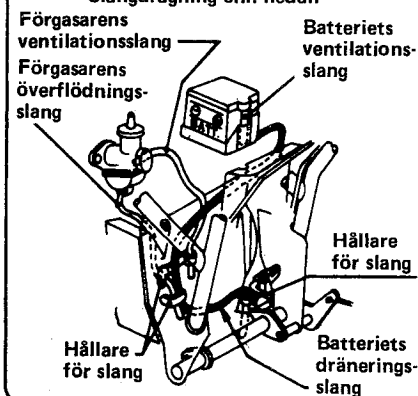

Säkring

Säkringshållaren (1) befinner sig bakom vänster sidokåpa. Styrka: 10A. Om säkringen går sönder upprepade gånger föreligger fel i elsystemet. Åtgärda detta innan ny säkring monteras. Koppla aldrig förbi säkringen eller använd annat ledande material.

Reservsäkring (2) finns också på mopeden.

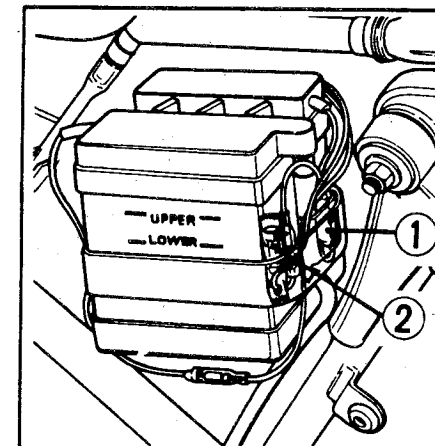

Däck

Kontrollera att däcken alltid håller rätt tryck. Detta påverkar däckens livslängd och mopedens vägegenskaper.

Dimension, fram: 2.50-19-4PR
 bak: 3.00-16-6PR

Tryck, fram: 150 kPa (1,5 kp/cm²)
 bak: 150 kPa (1,5 kp/cm²)

WARNING:

Kör aldrig med slitna däck. Ett slitet däck får lättare punktering och ger betydligt sämre väggrepp i regn.

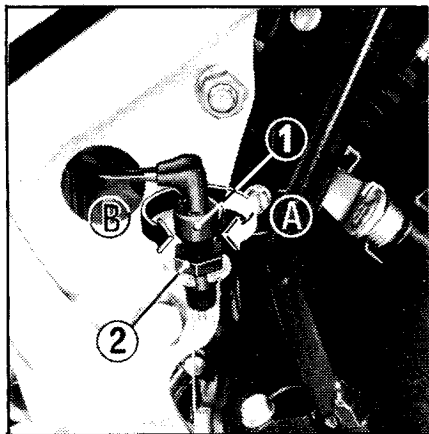

Justering av bromsljuskontakt

Kontrollera att bromsljuskontakten (1) tändes bromsljuset då bromspedalen trycks ned ca 15–20 mm.

Håll kontakten med ena handen och vrid muttern (2). Vrids muttern i riktning A tänds ljuset tidigare och i riktning B senare.

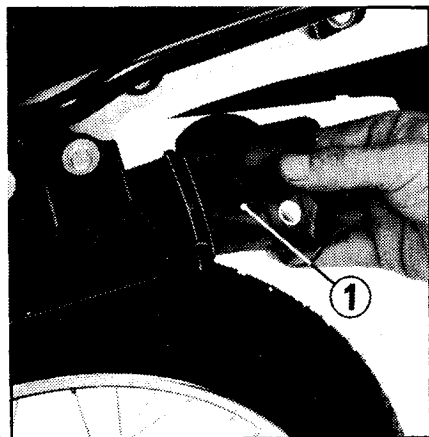

Verktygssats

- 10 x 12 mm öppen nyckel
- 14 x 17 mm öppen nyckel
- haknyckel
- no. 2 skruvmejsel
- no. 2 stjärnmejsel
- mejselhandtag
- tändstiftsnyckel
- greppstång
- verktygsfodral

TEKNISKA DATA – HONDA MT50

Totallängd 1945 mm
 Bredd 780 mm
 Höjd 1055 mm
 Torrsvikt 82 kg
 Motorolja 1,5 liter
 Bensintank 6,8 liter varav 1 liter reserv
 Transmissionsolja 0,9 liter vid byte
 1,0 liter efter demontering

Motor:

Borrning x slag 39 x 41,4 mm
 Kompressionsförh. 6,4:1
 Slagvolym 49 cm³
 Tändstiftsgap 0,6–0,7 mm

Chassi:

Castervinkel 27,5 grader
 Försprång 90 mm
 Däck, fram 2.50–19 4-lagers
 bak 3.00–16 6 lagers

Transmission:

Primärutväxling 4,117
 Utväxling ettan 3,083
 tvåan 1,882
 trean 1,400
 fyran 1,130
 Slututväxling 3,23

Elektrisk utrustning:

Batteri 6V–4 Ah

UNDERHÅLLSSCHEMA

Detalj	Efter, km			
	500	3000	6000	9000
Transmissionsolja	B	K	K	B
Tändstift	K, R	B	K, R	K, R
Luftfilter		R		K
Förgasare	K		K	
Gasreglage	K	K	K	K
Oljepump	K	K		K
Bensinledningar	K		K	
Koppling	K		K	
Kedja	K, S	K, S	K, S	K, S
Bromsar, slitage	K		K	
Bromsleder	K		K	
Hjul	K	K		K
Däck	K	K		K
Fjädring	K		K	
Styrlager				K
Batteri	K	K	K	K
Elektrisk utrustning	K	K		K
Åtdragning bult etc	K	K		K
Sotning, cyl. topplock och kolv		R	R	R
Sotning ljuddämpare		R	R	R

K = kontroll; R = rengöring; S = smörjning; B = byte

Kopplingschema

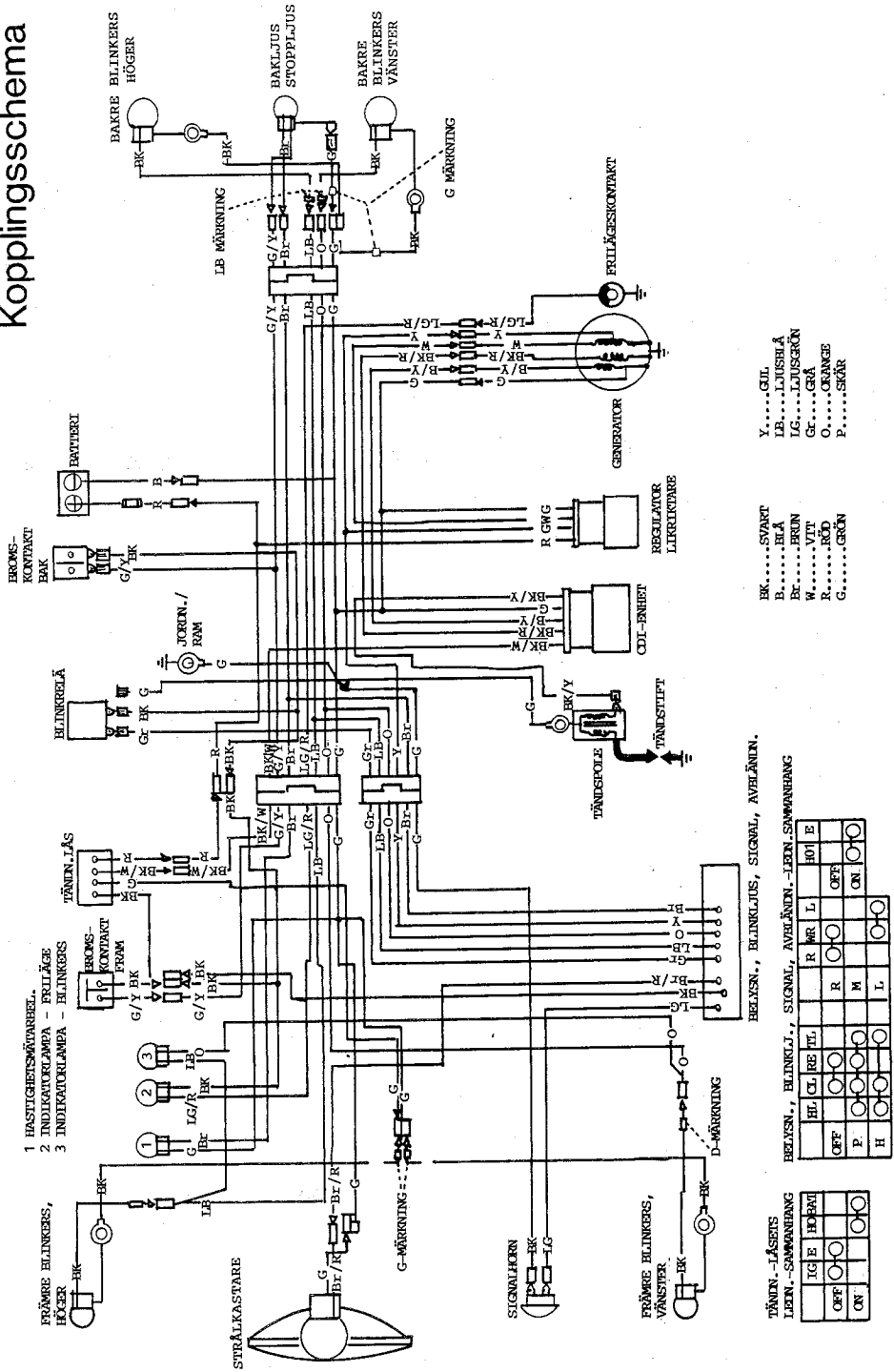



HONDA MC SVENSKA AB
BOX 101 73, 434 22 KUNGSBACKA
www.honda.se

001B01, PR-Offset, 2002.06.30-2